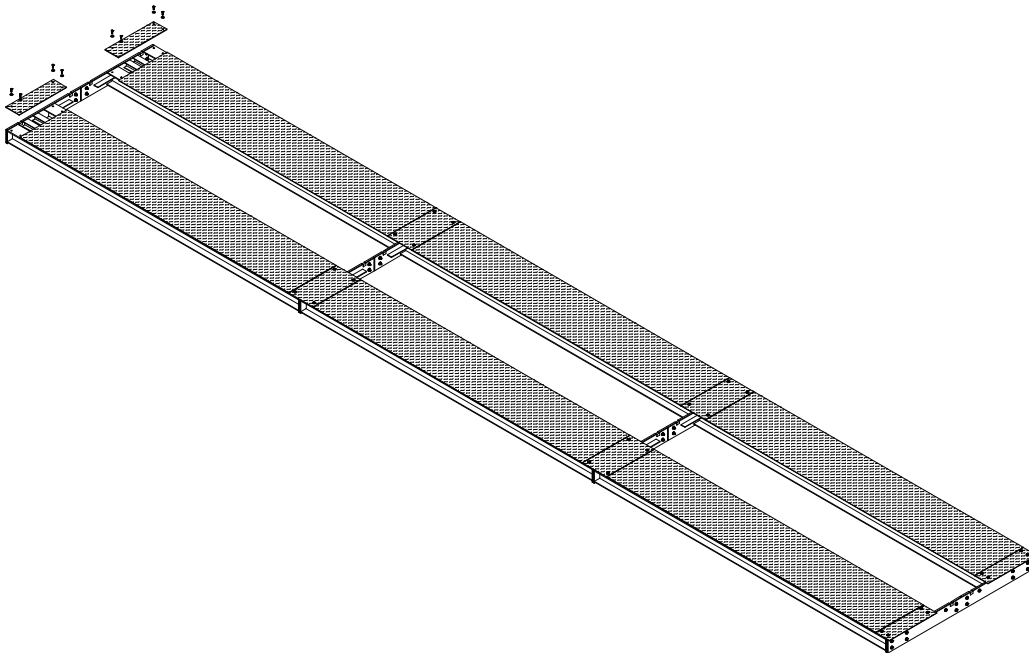

**BASCULE A 2 VOIES SEPREES**
**BP-S2V METALLIQUE**

**GENERALITES**

- Ponts bascules de 16 et 18 m de longueur, largeur hors tout de 3 m, 2 voies de roulement largeur 1 m.
- Capacité 45 t uniformément réparties pour Agriculteurs, petites déchetteries, magasins, etc.
- Entretien facilité par une ouverture au milieu sur toute la longueur et d'une largeur de 1 m.
- Montage hors sol uniquement.
- La largeur de chaque demi-module est de 1 mètres, poids du demi module de 4m : 645 kg, poids du demi module de 6m : 1100kg. Assemblés par visserie, ils constituent les modules de 3 x 4 m et 3 x 6 m.
- La bande de roulement est en tôle larmée de forte épaisseur
- Peinture noir anticorrosion résistante aux agressions chimiques, aux impacts et au vieillissement.
- La structure est construite avec des profils laminés a chaud (types HEA et HEB), elle permet d'obtenir une hauteur de tablier de 24 cm pour une hauteur totale d'utilisation de 29 cm. La flèche pour une pleine charge est conforme aux exigences métrologiques de nos capteurs et a la norme DIN 8119 pour véhicules de route.
- Celle-ci repose sur 8 capteurs inox IP68, portée unitaire de 20T , Certificat d'essais CE E-05.02.C03 .
- Ces capteurs sont montés sur des environnements a spiter (spits et forêt fournis).
- La double portée hémisphérique des capteurs donne au pont bascule une grande force de récupération de stabilité lors de la circulation des véhicules sur celui-ci.
- La boîte de raccordement est en polyester renforcé IP67 .
- Le pont bascule possède des butées longitudinales et transversales a l'entrée et sortie du pont.
- Des tubes pour le passage des cables sont prévus sous la structure.
- Cable de mesure de 15 mètres.
- Ce pont bascule est certifié conforme a la norme Européenne avec le n° T5413.

**MODELES**

MODELE	DIMENSIONS en m	Nb. Voie de 1m Long. 4 m	Nb. Voie de 1m Long. 6m	Nb. DE CAPTEURS	CAPAC. en t	DIVIS. en kg	REFER.	HOMOLOGUE avec INDICATEURS
BP-S2V 16	16, 000 x 3.00	2	4	8	45 t	20	62776000	CYBER ENERGY
BP-S2V 18	17, 775 x 3.00	-	6	8	45 t	20	62777000	CYBER ENERGY

**OBSERVATIONS IMPORTANTES**

Pont bascule destiné a l'usage de vehicules autorisés a circuler librement sur la route, les dumpers et autres vehicules de ce type etant exclus.

- Chariot a 4 roues : 2.5T par roue
- Essieu simple : 19t
- Tandem : 25.4t
- Tridem : 28.5t

**OPTIONS**

- Plaques pour voie bitumée.
- Plaques pour sol compacté.
- Rampes métalliques (long. 3 m / larg. 1 m) .
- Capteurs ATEX .