

**BOITE DE RACCORDEMENT CAPTEURS**

**GENERALITES**

Boîtier réalisé en fibre de verre avec un couvercle en INOX, Intègre des presses étoupes, un joint caoutchouc qui garantit une protection IP67.

Toutes les boîtes ont une mise à la terre intégrée.

Poids Net: 360 g

Poids Brut: 445g

Dimensions emballage: 240x170x60 mm

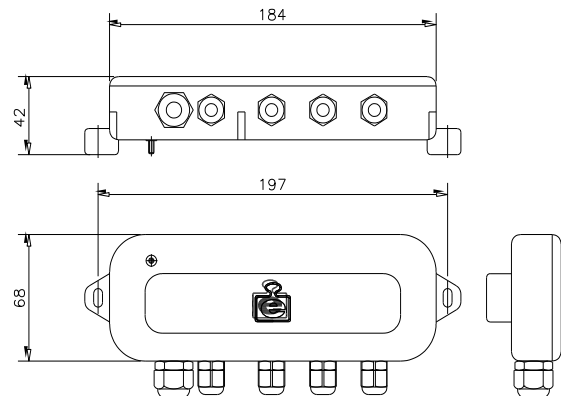

CONEXIONADO CAJA SUMA / JUNCTION BOX CONNECTIONS

A VISOR / TO INDICATOR

- |         |                  |
|---------|------------------|
| 1 +SEN  | VIOLETA . PURPLE |
| 2 +V    | ROJO . RED       |
| 3 +SIGN | VERDE . GREEN    |
| 4 PANT  | MALLA . SHIELD   |
| 5 PANT  | MALLA . SHIELD   |
| 6 -SIGN | BLANCO . WHITE   |
| 7 -V    | NEGRO . BLACK    |
| 8 -SEN  | GRIS . GREY      |

A CÉLULAS / TO LOAD CELLS

- |         |                  |
|---------|------------------|
| 1 +SEN  | VIOLETA . PURPLE |
| 2 +V    | ROJO . RED       |
| 3 +SIGN | VERDE . GREEN    |
| 4 PANT  | MALLA . SHIELD   |
| 5 -SIGN | BLANCO . WHITE   |
| 6 -V    | NEGRO . BLACK    |
| 7 -SEN  | GRIS . GREY      |

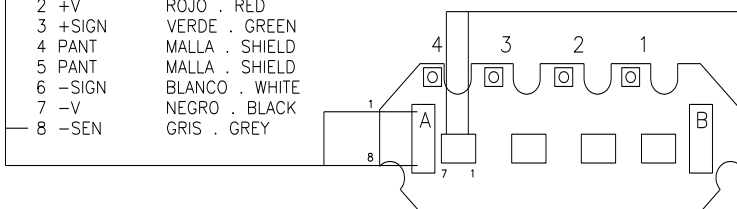

**DESCRIPTION**

JBN-4 Boîte de raccordement pour 2 à 4 capteurs

**Réf :**

0030290100